

dermlite®

Lumio® UV

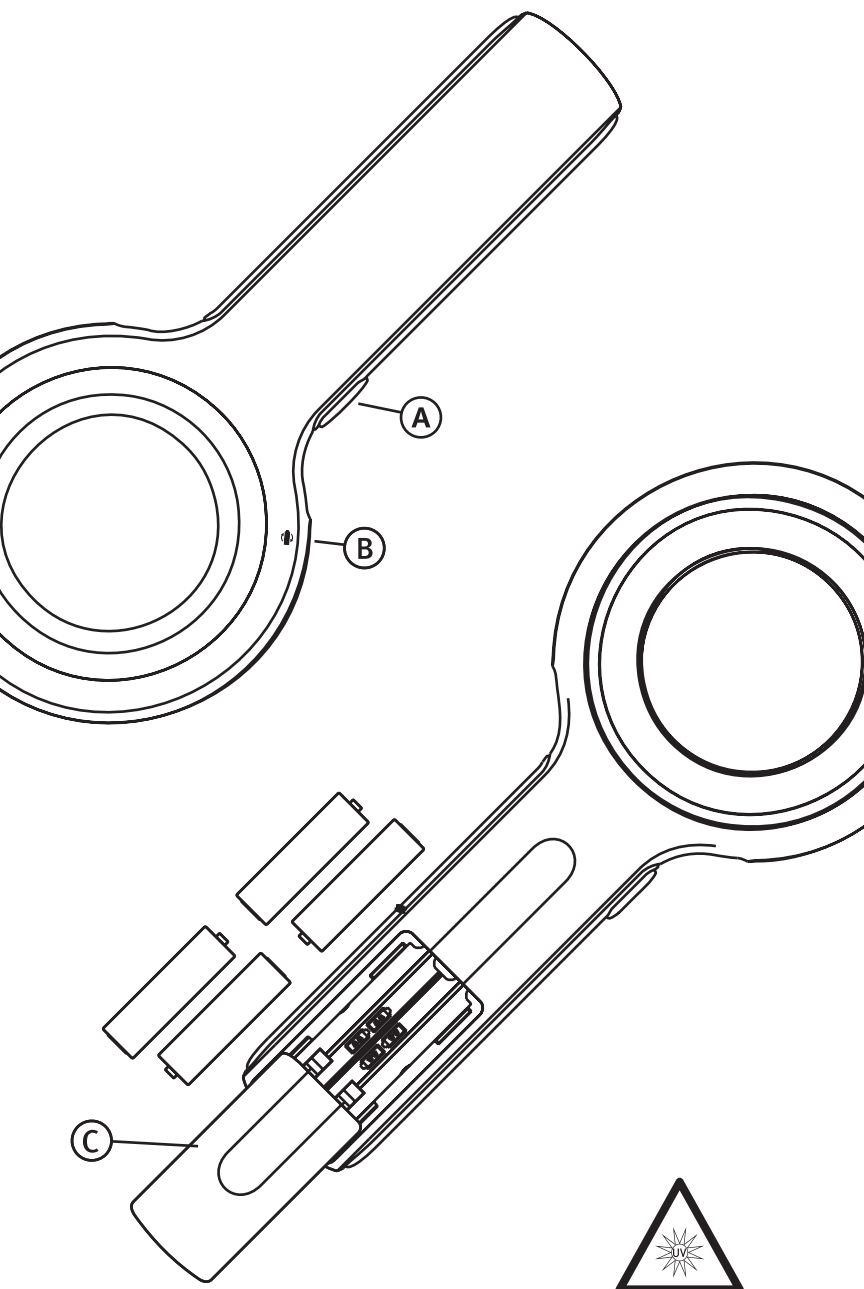

Instructions

CAUTION: Prior to using the Lumio, read these instructions and keep them in a safe place for future reference.

CAUTION: United States Federal Law restricts this device to sale by or on the order of a physician.

CAUTION: The Lumio is designed for external examination only.

Introduction

The Lumio UV is a skin examination device designed to view the skin with magnification and clarity. A ring made up of 40 UV LEDs (light emitting diodes) and a high quality, 75 mm 2x lens with superb color correction and reduced image distortion produces an image rich in surface detail.

Directions for Use

CAUTION: Do not look directly into the bright LED light. Patients must close their eyes during facial examinations.

Hold the Lumio so that the LEDs are aimed in the direction of the area to be examined. Place the device approximately 3-5" (~75-125 mm) from the skin. Push the power button (A) at the left side of the unit to activate the LEDs.

Look through the lens with your eye placed 4-6" (~100-150 mm) above the Lumio. Move the device closer or further away from the skin to obtain the desired image focus and field of view.

Replacing the Batteries

Lumio is designed to work with either lithium-ion, alkaline, or NiMH rechargeable AA sized batteries. Disposable lithium-ion batteries are recommended for best lighting performance and longest battery life. The lithium-ion AA batteries provide approximately 2 hours of continuous operation, or enough power for performing approximately 240 exams at 30 seconds per examination. Once the batteries are depleted, an orange low battery orange indicator light (B) will illuminate. To replace the batteries, open the battery door (C) by sliding it towards the end of the handle. Remove all four batteries and insert four new AA batteries with their positive (+) and negative (-) ends positioned as shown on the inside of the battery compartment. Lithium-ion AA batteries are available at most camera stores or directly from 3Gen.

Troubleshooting

Please check our website (www.dermlite.com) for the most current troubleshooting information. If you need to return your Lumio to 3Gen for servicing, please call 3Gen prior to returning the device.

No Light

Replace the batteries and check again. If the condition persists, send the unit to 3Gen for evaluation and/or repair.

Weak Lighting

Replace the batteries.

LED Fails

The LEDs used in the Lumio are designed to last over 100,000 hours. If more than one LED fails, contact 3Gen for repair.

Mechanical Malfunction

Please contact 3Gen to arrange for service.

Care and Maintenance

The Lumio is designed for trouble-free operation. There are no adjustments to be made nor is any special servicing required. Never attempt to open the device for any reason.

Cleaning and Sterilization

The Lumio body may be cleaned or disinfected by wiping it with Isopropyl alcohol (70% vol.). Do not use alcohol or disinfectants in the optical areas of the unit. Do not use abrasive material on any part of the equipment or immerse the device in liquid. Do not autoclave.

Cleaning the Lens and the Polarizers

The lens and the polarizing filters should be treated as high quality photographic equipment and should be cleaned with standard lens cleaning equipment and protected from harmful chemicals.

Specifications

Lumio features an innovative imaging system designed for superb clarity and outstanding vision. Lumio components include:

- Forty 5 mm UV LEDs
- 75mm lens with 2x magnification
- Protective pouch
- Four lithium-ion AA batteries

Warranty

5 years for parts and labor.

Serial number and company information are located on the inside of the battery door.

Vejledninger

ADVARSEL! Før du bruger Lumio, skal du læse denne vejledning og opbevare den sikkert til senere reference.

ADVARSEL! Amerikansk lovgivning begrænser denne anordning til salg af eller ifølge en læges ordre.

ADVARSEL! Lumio er kun beregnet til udvendig undersøgelse.

Lumio er et apparat til hudundersøgelse, designet til at se huden i forstørrelse og med klarhed.

En ring sammensat af 40 UV-LED (light emitting diodes) enheder og en høj-kvalitets, 75mm x2 linse med superb farve korrektion og reduceret billedforvrængning producerer et billede rigt i overflade detalje.

Brugsanvisning

ADVARSEL: Kig ikke direkte ind i det strålende LED lys. Patienter skal lukke deres øjne under ansigtsundersøgelser. Hold Lumioen så LED lysene peger i retningen af området der skal undersøges. Placer apparatet cirka 75-125mm (3-5") fra huden. Tryk på strømknappen (A) på venstre side af apparatet for at aktivere LED lysene.

Kig gennem linsen med dit øje placeret 100-150mm (4-6") over Lumio apparatet. Flyt apparatet tættere eller længere væk fra huden for at opnå det ønskede billedfokus og synsfelt.

Udskiftning af batterier

Lumio er designet til at virke med enten lithium-ion, alkaline, eller NiMH genopladelige AA størrelse batterier. Engangs lithium-ion batterier er anbefalet for bedste lys ydeevne og længste batteri liv. Lithium-ion AA batterier forsyner cirka 2 timers uafbrudt brug, eller nok strøm til at udføre cirka 240 undersøgelser af 30 sekunders varighed per undersøgelse. Når batterierne er tomme vil et orange lavt batteri indikator lys (B) tænde. For at udskifte batterierne, åbn batteri døren (C) ved at glide den imod enden af håndtaget. Fjern alle fire batterier og indsæt fire nye AA batterier med deres positive (+) og negative (-) ender positioneret som vist på indersiden af batteri rummet.

Lithium-ion AA batterier sælges i de fleste kameraforretninger eller direkte fra 3Gen.

Troubleshooting

Tjek venligst vores hjemmeside () for de nyeste informationer om problem løsning. Hvis du vil returnere din Lumio til 3Gen for servicering, ring venligst til 3Gen

inden du sender apparatet retur.

Intet lys

Udskift batterierne og tjek igen. Hvis tilstanden vedvarer, send enheden til 3Gen for evaluering og/eller reparation.

Svagt lys

Udskift batterierne.

LED lysene fejler

LED lysene brugt i en Lumio er designet til at vare over 100.000 timer. Hvis mere end et LED lys fejler, kontakt 3Gen for reparation.

Mekanisk funktionsfejl

Kontakt venligst 3Gen for at arrangere eftersyn.

Pleje og vedligeholdelse

En Lumio er designet til problemfrit brug. Der er ingen justeringer der skal laves og eftersyn er heller ikke nødvendigt. Forsøg aldrig at åbne apparatet, uanset grund.

Rengøring og sterilisering

Kroppen på en Lumio kan rengøres eller desinficeres ved at tørre den af med Isopropyl alkohol (70% vol.). Brug ikke alkohol eller desinficerende midler i de optiske områder af apparatet. Brug ikke skarpe materialer på nogen dele af udstyret og dyp ikke apparatet i væske. Brug ikke autoklav.

Rensning af linse og polariseringsfiltre Linsen og de polariserende filtre skal behandles som høj-kvalitets fotografi udstyr og skal renses med standard linse rengøringsudstyr og beskyttes fra skadelige kemikalier.

Specifikationer

Lumio bruger et innovativt billede system designet for superb klarhed og enestående synsevne. Lumio komponenter inkluderer:

- Fyrre 5mm UV LED lys
- 75mm linse med x2 forstørrelse
- Beskyttende etui
- Fire lithium-ion AA batterier

Garanti

5 år for dele og arbejdskraft.

Serienummer og firma information kan findes på indersiden af batteri døren.

Bedienungsanleitung

ACHTUNG: Vor Gebrauch des Lumio lesen Sie diese Betriebsanleitung sorgfältig durch und bewahren Sie sie an einem sicheren Ort für späteren Gebrauch.

ACHTUNG: Die Gesetze der USA beschränken den Erwerb dieses Gerätes ausschliesslich auf Ärzte sowie auf Anordnung eines Arztes.

ACHTUNG: Das Lumio ist nur für den äußeren Gebrauch bestimmt.

Einführung

Lumio ist eine Untersuchungslampe zur vergrößerten Betrachtung der Haut mit polarisiertem Licht hoher Lichtstärke. Ein Ring mit 40 UV-LEDs (Leuchtdioden) sowie eine hochwertige Optik mit 75 mm Linsendurchmesser bietet zweifache Vergrößerung, ausgezeichnete Farbkorrektur sowie reduzierte Bildverzerrung für eine exakte Hautbetrachtung.

Gebrauchsanweisung

Achtung: Bitte auf keinen Fall direkt in das helle LED-Licht schauen. Patienten müssen während der Untersuchung des Gesichts die Augen geschlossen halten.

Halten Sie Ihr Lumio-Gerät so, daß die Leuchtdioden auf die zu untersuchende Hautfläche gerichtet sind. Halten Sie Ihr Lumio ungefähr 75-215 mm über die Hautoberfläche. Drücken Sie den Schaltknopf (A) an der linken Seite, um die Leuchtdioden anzuschalten. Mit dem Auge schauen Sie durch die Linse im Abstand von 100-150 mm. Bewegen Sie das DermLite II hybrid m vor und zurück, bis Sie den gewünschten Bildausschnitt von der Läsion sehen.

Batteriewechsel

Lumio ist für den Betrieb mit Lithium-Ion, Alkaline oder aufladbare NiMH Batterien des Typs "AA" konzipiert. Mit den mitgelieferten Lithium-Batterien ist ein zweistündiger Dauerbetrieb möglich, vergleichbar mit 240 Untersuchungen á 30 Sekunden. Eine orangefarbene Leuchtdiode (B) leuchtet auf, sobald die Batterien ausgetauscht werden sollten. Dazu schieben Sie den Batteriedeckel zum Griffende ab und entnehmen die Batterien. Legen Sie vier neue Batterien ein, und achten Sie auf die korrekte Polung, die im Batteriefach eingraviert ist. Lithium-Ion Batterien des Typs "AA" sind bei 3Gen oder in vielen Fotofachgeschäften erhältlich.

Troubleshooting

Bitte besuchen Sie unsere Webseite (www.DermLite.com) mit Informationen über die häufigsten Fehlerquellen.

Bevor Sie Ihr Gerät zur Reparatur einschicken, rufen Sie zuerst 3Gen oder Ihren Händler an.

Kein Licht

Legen Sie neue Batterien ein und prüfen Sie das Gerät. Falls es nicht funktioniert, schicken Sie das Gerät zum Umtausch oder Reparatur an 3Gen.

Zu schwaches Licht

Legen Sie neue Batterien ein. Falls Sie aufladbare Batterien benutzen, laden Sie diese auf, oder tauschen sie ganz aus. Sollten Sie weiterhin Probleme haben, kontaktieren Sie 3Gen oder Ihren Händler.

Leuchtdioden-Ausfall

Die LEDs des Lumio halten über 100.000 Stunden. Sollte mehr als eine der 40 Leuchtdioden nicht leuchten, schicken Sie das Gerät an 3Gen zur Reparatur.

Pflege und Wartung

Lumio ist für störungsfreien Betrieb konstruiert. Besondere Einstellungen oder ein spezieller Service sind nicht erforderlich. Versuchen Sie bitte niemals das Gehäuse zu öffnen.

Reinigung und Sterilisation

Das Lumio-Gehäuse kann mit 70%igem Isopropylalkohol gereinigt und desinfiziert werden. Alkoholische Lösungen oder Desinfektionsmittel dürfen nicht an den optischen Geräteteilen angewandt werden. Benutzen Sie keine aggressiven Reiniger und legen Sie das Gerät nicht in Flüssigkeiten. Nicht autoklavieren! Reinigen der Linse und des Polarisationsfilters als hochwertige fotografische Linsen ausschließlich mit Standard-Linsenreiniger gereinigt werden und sind vor chemischen Einflüssen zu schützen.

Technische Daten

Lumio verfügt über ein hochwertiges optisches Linsensystem zur brillanten, lichtstarken und reflexfreien Abbildung.

Die Lumio-Komponenten umfassen:

- 40 UV-Leuchtdioden, 5 mm ø
- 75 mm Linse mit 2-facher Vergrößerung
- Schutzhülle aus Neopren
- Vier AA-Batterien

Garantie

5 Jahre auf Ersatzteile und Reparaturkosten

Seriennummer und

Firmeninformation befinden sich im Batteriefach.

Instrucciones

PRECAUCIÓN: antes de utilizar el Lumio, lea estas instrucciones y guárdelas en lugar seguro para consultarlas posteriormente

PRECAUCIÓN: la legislación federal de EEUU establece restricciones a la venta directa o indirecta de este dispositivo por parte de un médico.

Introducción

El Lumio es un dispositivo para la examinación de la piel diseñado para observar la piel con magnificación y claridad. Un anillo compuesto de 40 UV-LEDs (diodos de emisión de luz) y una lente de alta calidad de 75 mm. y aumento de x2, con una corrección del color insuperable y una distorsión de la imagen reducida, produce una imagen altamente detallada de la superficie.

Instrucciones de uso

PRECAUCIÓN: No mire directamente a la luz brillante de los diodos de emisión de luz (LED). Los pacientes deberán mantener los ojos cerrados durante los exámenes faciales.

Sostenga el dispositivo Lumio a fin de que los LEDs apunten en la dirección de la zona que desee examinar. Coloque el dispositivo aproximadamente a una distancia de 3-5" (~75-125 mm.) de la piel. Para activar los LEDs, pulse el botón de potencia (A) situado en la parte izquierda de la unidad.

Mire a través de la lente y mantenga el ojo a una distancia de 4-6" (~100-150 mm.) del Lumio. Para obtener el enfoque de la imagen y el campo de visión deseado, acerque o aleje el dispositivo de la piel.

Reemplazo de las pilas

Lumio ha sido diseñado para poder funcionar con pilas de ion litio, alcalinas o AA recargables NiMH. Las pilas desechables de ion litio se recomiendan para obtener una mejor iluminación y una mayor duración de las pilas. Las pilas AA de ion litio proporcionan aproximadamente 2 horas de funcionamiento continuo, o la potencia suficiente para llevar a cabo 240 exámenes de 30 segundos cada uno. Una vez se hayan agotado las pilas, se iluminará una luz de color naranja (B) que indicará que las pilas están bajas. Para cambiar las pilas, abra la puerta (C) del compartimiento para las pilas deslizándola hacia el final del mango. Extraiga las cuatro pilas e inserte cuatro pilas AA nuevas, con los polos positivos (+) y negativos (-) en la posición indicada en el interior del compartimiento.

Las pilas AA de ion litio están disponibles en la mayoría de establecimientos de venta de cámaras fotográficas o directamente en 3Gen.

Solución de problemas

Visite nuestro sitio web (www.dermlite.com) para obtener la información más actualizada con respecto a la solución de problemas. Si necesitase devolver

su Lumio a 3Gen para que éste sea revisado, por favor llame a 3Gen antes de enviar el dispositivo.

No hay luz

Cambie las pilas y compruebe de nuevo. Si la misma condición persiste, envíe la unidad a 3Gen para que ésta sea evaluada y/o reparada.

Iluminación débil

Cambie las pilas.

Los diodos fallan

Los diodos de emisión de luz utilizados en el Lumio han sido diseñados para proporcionar una durabilidad de más de 100.000 horas. En caso de que más de un diodo fallase, póngase en contacto con 3Gen para su respectiva reparación.

Malfuncionamiento mecánico

Póngase en contacto con 3Gen para organizar la revisión del dispositivo. Cuidado y mantenimiento El Lumio ha sido diseñado para facilitar un funcionamiento sin problemas. No es necesario realizar ajuste alguno ni llevar a cabo ningún proceso de mantenimiento especial. No intente abrir el dispositivo bajo ningún concepto.

Limpieza y esterilización

El cuerpo del Lumio podrá limpiarse o desinfectarse usando un paño humedecido con alcohol isopropílico (vol. 70%). No use alcoholes o desinfectantes en las zonas ópticas de la unidad. No use ningún material abrasivo en cualquiera de las partes del equipo, ni sumerja el dispositivo en líquido. No autoclave.

Cómo limpiar la lente y los polarizadores. La lente y los filtros de polarización deberán ser tratados como equipo fotográfico de alta calidad y deberán limpiarse con equipo de limpieza estándar para lentes y protegerse contra las sustancias químicas nocivas.

Especificaciones

Lumio dispone de un innovador sistema de procesamiento de imágenes, diseñado para facilitar una gran claridad y una visión sobresaliente. Los componentes del Lumio incluyen:

- Cuarenta diodos de emisión de luz UV de 5 mm.
- Lente de 75mm. con un aumento de 2x
- Estuche de protección
- Cuatro pilas AA

Garantía

5 años para repuestos y reparaciones. El número de serie y la información relativa a la empresa están ubicados en el interior de la puerta del compartimiento de las pilas.

Instructions

AVERTISSEMENT : Avant de mettre en oeuvre le dispositif Pro II de DermLite, veuillez bien lire attentivement ces instructions et les conserver dans un endroit sûr pour les consulter ultérieurement.

AVERTISSEMENT : Conformément à la Loi Fédérale des États-Unis, la vente de ce dispositif est réservée aux médecins ou devra se faire sur l'ordre d'un médecin.

AVERTISSEMENT : L'usage du dispositif Pro II de DermLite est réservé uniquement aux examens externes.

Introduction

Le Lumio est un appareil d'examen de la peau conçu pour examiner la peau avec grossissement et clarté. Une boucle composée de 40 DEL (diodes électroluminescentes) UV et une lentille 2x de 75 mm de haute qualité, fournissant une superbe correction de couleur et une distorsion d'image réduite, produit une image riche en détails de surface.

Mode d'emploi

ATTENTION : ne regardez pas directement la lumière brillante des DEL. Les patients doivent fermer les yeux au cours des examens faciaux.

Tenez le Lumio de sorte que les DEL soient dirigées sur la zone à examiner. Placez l'appareil à approximativement 75 à 125 mm (3 à 5") de la peau. Appuyez sur le bouton d'alimentation (A) sur le côté gauche de l'unité pour activer les DEL. Regardez à travers la lentille en plaçant votre oeil entre 100 et 150 mm (4 à 6") au-dessus du Lumio. Rapprochez ou éloignez l'appareil de la peau pour obtenir la mise au point et le champ de vision désirés de l'image.

Remplacement des piles Lumio est conçu pour fonctionner avec des piles AA lithium-ion, alcalines ou NiMH rechargeables. Les piles lithium-ion jetables sont recommandées pour leur meilleure longévité et performance d'éclairage.

Les piles lithium-ion AA fournissent approximativement 2 heures de fonctionnement continu, ou une alimentation suffisante pour exécuter approximativement 240 examens à 30 secondes par examen. Une fois que les piles sont épuisées, un voyant lumineux orange (B) indicateur de pile faible s'illuminera. Pour remplacer les piles, ouvrez la porte (C) en la faisant glisser vers l'extrémité de la poignée. Retirez les quatre piles et insérez quatre nouvelles piles AA avec leurs extrémités positive (+) et négative (-) placées comme indiqué à l'intérieur du compartiment des piles. Les piles Lithium-ion AA

sont disponibles dans la plupart des magasins d'appareils photo ou directement auprès de 3Gen.

Dépannage

Veuillez consulter notre site Web () pour les informations de dépannage les plus récentes. Si vous avez besoin de renvoyer le Lumio à 3Gen pour réparation, veuillez d'abord appeler 3Gen avant de renvoyer l'appareil.

Pas de lumière

Remplacez les piles et vérifiez à nouveau. Si le problème persiste, envoyez l'unité à 3Gen pour évaluation et/ou réparation.

Éclairage faible

Remplacez les piles.

Défaillance des DEL

Les DEL utilisées dans le Lumio sont conçues pour durer plus de 100 000 heures. Si plus d'une DEL est défectueuse, contactez 3Gen pour réparation. Panne mécanique Veuillez contacter 3Gen pour réparation. Soins et entretien Le Lumio est conçu pour un fonctionnement sans problèmes. Il n'y a aucun réglage à faire ni aucun entretien particulier. N'essayez jamais d'ouvrir l'appareil pour quelque raison que ce soit.

Nettoyage et stérilisation

Le corps du Lumio peut être nettoyé ou désinfecté en l'essuyant avec de l'alcool d'isopropylique (70% vol.). N'utilisez pas d'alcool ou de désinfectants dans les zones optiques de l'unité. N'utilisez pas de matériau abrasif sur les pièces de l'appareil et ne l'immergez pas dans un liquide. Ne le stérilisez pas à l'autoclave. Nettoyage de la lentille et des polariseurs La lentille et les filtres de polarisation devraient être traités comme un matériel photographique de haute qualité et devraient être nettoyés avec un produit standard de nettoyage de lentille et protégés contre les produits chimiques nocifs.

Caractéristiques

Lumio comporte un système imageur innovateur conçu pour une clarté superbe et une vision exceptionnelle. Les composants du Lumio comprennent :

- Quarante DEL UV de 5 mm
- Une lentille de 75 mm avec grossissement de 2x orthogonale
- Une pochette protectrice
- Quatre piles AA

Garantie

5 ans pièces et main d'oeuvre. Le numéro de série et les renseignements sur la compagnie se trouvent dans la partie intérieure de la porte du compartiment des piles.

Οδηγίες

Το Lumio UV είναι ένα μηχανήμα εξέτασης δέρματος σχεδιασμένο έτσι ώστε να βλέπουμε το δέρμα σε μεγέθυνση και με διαύγεια.

Δακτύλιος από 40 λυχνίες UV-LED (δίοδοι φωτοεκπομπής) και Φακός υψηλής ποιότητας 75 mm 2x με εξαιρετική διόρθωση χρώματος και με μειωμένη παραμόρφωση εικόνας παράγει εικόνα πλούσια σε λεπτομέρειες επιφάνειας.

Οδηγίες Χρήσης

ΠΡΟΣΟΧΗ: Μην κοιτάτε απευθείας στο ακτινοβολούν φως των LED. Οι ασθενείς πρέπει να κλείνουν τα μάτια τους κατά τη διάρκεια εξετάσεων στο πρόσωπο.

Κρατήστε το Lumio με τέτοιο τρόπο ώστε οι λυχνίες LED να στοχεύουν στην κατεύθυνση της προς εξέταση περιοχής. Τοποθετήστε τη συσκευή σε απόσταση 3-5" (~75-125 mm) περίπου από το δέρμα. Πιέστε το κουμπί (A) στην αριστερή μεριά της μονάδας για να ενεργοποιήσετε τις λυχνίες LED.

Κοιτάξτε μέσα από το φακό τοποθετώντας το μάτι σας σε απόσταση 4-6" (~100-150 mm) περίπου πάνω από το Lumio. Μετακινήστε το μηχανήμα κοντύτερα και μακρύτερα από το δέρμα για να έχετε την επιθυμητή εστίαση εικόνας και πεδίο.

Αλλαγή Μπαταριών

Το Lumio έχει σχεδιαστεί να δουλεύει είτε με μπαταρίες λιθίου, αλκαλικές, ή NiMH επαναφορτιζόμενες μεγέθους AA. Για καλύτερο φωτισμό και μεγαλύτερη διάρκεια ζωής της μπαταρίας προτείνονται μπαταρίες λιθίου μιας χρήσης.

Οι μπαταρίες λιθίου AA παρέχουν περίπου 2 ώρες συνεχούς λειτουργίας, ή αρκετή ισχύ για τη διεξαγωγή περίπου 240 εξετάσεων των 30 δευτερολέπτων η καθεμία. Μόλις οι μπαταρίες αδειάσουν, θα ανάψει πορτοκαλί δείκτης χαμηλής μπαταρίας (B). Για να αντικαταστήσετε τις μπαταρίες ανοίξτε το πορτάκι μπαταριών (C) σπρώχνοντάς το προς το άκρο της χειρολαβής. Αφαιρέστε και τις τέσσερις μπαταρίες και τοποθετήστε τέσσερις καινούργιες μπαταρίες AA με τους θετικούς (+) και αρνητικούς (-) πόλους τους κατά τη φορά που φαίνεται στο εσωτερικό του θαλάμου μπαταριών.

Μπαταρίες λιθίου AA διατίθενται στα περισσότερα φωτογραφεία ή απευθείας από την 3Gen.

Βλάβες

Παρακαλούμε επισκεφθείτε την ιστοσελίδα μας (www.dermlite.com) για τις πιο πρόσφατες πληροφορίες σχετικά με επιδιόρθωση βλαβών. Εάν πρέπει να επιστρέψετε το Lumio στην 3Gen για επισκευή, παρακαλούμε καλέστε την 3Gen πριν επιστρέψετε το μηχανήμα.

Δεν υπάρχει Φως

Αντικαταστήστε τις μπαταρίες και ελέγξτε εκ νέου. Εάν η κατάσταση εξακολουθεί αποστειλίτε τη μονάδα στην 3Gen για αξιολόγηση και/ή επισκευή.

Αδύναμο Φως

Αντικαταστήστε τις μπαταρίες.

Καμένες λυχνίες LED

Οι λυχνίες LED που χρησιμοποιούνται στο Lumio έχουν σχεδιαστεί να διαρκούν πάνω από 100,000 ώρες. Σε περίπτωση που καούν περισσότερες από μια λυχνίες LED, επικοινωνήστε με την 3Gen για επισκευή.

Μηχανική Βλάβη

Παρακαλούμε επικοινωνήστε με την 3Gen για να κανονίσετε επισκευή.

Φροντίδα και Συντήρηση

Το Lumio έχει σχεδιαστεί να λειτουργεί χωρίς βλάβες (trouble-free operation). Δεν υπάρχουν συγκεκριμένες ρυθμίσεις που μπορούν να γίνουν και δεν απαιτείται κάποια ιδιαίτερη επισκευή. Μην προσπαθήσετε ποτέ να ανοίξετε το μηχανήμα για οποιονδήποτε λόγο.

Καθαρισμός και Αποστείρωση

Το σώμα του Lumio μπορεί να καθαριστεί ή να απολυμανθεί σκουπίζοντάς το με Ισοπροπυλική αλκοόλη (70% vol.). Μην χρησιμοποιήσετε οινόπνευμα ή απολυμαντικά στα οπτικά μέρη της μονάδας. Μην χρησιμοποιήσετε τραχύ υλικό σε οποιοδήποτε μέρος του εξοπλισμού και μην βυθίσετε το μηχανήμα σε υγρό. Μην χρησιμοποιήσετε κλίβανο.

Καθαρισμός του Φακού και των Πόλων

Ο φακός και τα φίλτρα πόλωσης χρήζουν μεταχείρισης ως φωτογραφικός εξοπλισμός υψηλής ποιότητας και πρέπει να καθαρίζονται με αναγνωρισμένο εξοπλισμό καθαρισμού φακών και να προστατεύονται από επιβλαβή χημικά.

Προδιαγραφές

Το Lumio χαρακτηρίζεται ένα καινοτόμο σύστημα imaging system designed for superb clarity and outstanding vision. Lumio components include:

- Σαράντα UV λυχνίες LED 5 mm
- φακός 75mm lens με μεγέθυνση 2x
- Σακούλα προστασίας
- Τέσσερις μπαταρίες λιθίου AA

Εγγύηση

5 έτη για εξαρτήματα και εργασία.

Ο σειριακός αριθμός καθώς και πληροφορίες για την εταιρεία βρίσκονται στο εσωτερικό της πόρτας των μπαταριών.

Istruzioni

ATTENZIONE: prima di usare il Lumio, leggere queste istruzioni e tenerle in un luogo sicuro per futura consultazione.

ATTENZIONE: le leggi federali degli Stati Uniti limitano la vendita di questo dispositivo a un medico o su suo ordine

ATTENZIONE: il Lumio è destinato solo ad esame esterno.

Presentazione

Il Lumio è un dispositivo per esaminare la pelle progettata per vedere la pelle in modo ingrandito e chiaro. Un anello, costituito da 40 LED UV (light emitting diodes, diodi che emettono luce) e 2 lenti da 75 mm di alta qualità, con ottima correzione del colore e ridotta distorsione dell'immagine, garantiscono una visione della superficie ricca di dettagli.

Istruzioni per l'uso

ATTENZIONE: non guardare direttamente nella luce LED. Durante l'esame del viso, i pazienti devono chiudere gli occhi.

Tenere il LUMIO in modo che i LED siano puntati in direzione della zona da esaminare. Mettere il dispositivo a circa 3-5" (~75-125 mm) dalla pelle. Premere il pulsante di accensione (A) sulla sinistra dell'apparecchio per attivare i LED. Guardare attraverso le lenti con l'occhio a 4-6" (~100-150 mm) al di sopra del Lumio. Avvicinare o allontanare il dispositivo dalla pelle fino ad ottenere la messa a fuoco dell'immagine e il campo visivo corretti.

Sostituzione delle batterie

Il Lumio è progettato per operare con batterie AA al litio-ione, alcaline o NiMH ricaricabili. Si raccomandano batterie al litio-ione usa e getta per la migliore illuminazione e per una maggiore durata delle batterie stesse.

Le batterie al litio-ione garantiscono circa 2 ore di funzionamento continuo o energia sufficiente ad eseguire circa 240 esami di 30 secondi ciascuno. Quando le batterie sono esaurite, si accende una spia luminosa arancione (B). Per sostituire le batterie aprire il portello (C) facendolo ruotare verso l'estremità dell'impugnatura. Rimuovere tutte e quattro le batterie e inserirne di nuove del tipo AA con i poli positivo (+) e negativo (-) posizionati come mostrato all'interno del comparto batterie. Le batterie AA al litio-ione sono disponibili presso la maggior parte dei negozi di macchine fotografiche o direttamente presso 3Gen.

Ricerca e risoluzione dei problemi
Visitare il nostro sito web () per le

ultime informazioni sulla ricerca e risoluzione dei problemi.

Se è necessario restituire il Lumio a 3Gen per manutenzione, chiamare la 3Gen prima di restituire il dispositivo.

Mancanza di luce

Sostituire le batterie e riprovare. Se la condizione persiste, inviare l'apparecchio a 3Gen per valutazione e/o riparazione.

Luce debole

Sostituire le batterie Mancato funzionamento dei LED I LED usati nel Lumio sono progettati per durare oltre 100.000 ore. Se più di un LED non funziona, contattare 3Gen per la riparazione.

Malfunzionamento meccanico

Contattare 3Gen per predisporre la manutenzione.

Cura e manutenzione

Il Lumio è progettato per funzionare senza problemi. Non ci sono regolazioni da fare né è richiesta alcuna manutenzione speciale. Non tentare per alcun motivo di aprire il dispositivo.

Pulizia e sterilizzazione

Il corpo del Lumio può essere pulito o disinfettato con alcool isopropyl (70% vol.). Non usare alcool o disinfettanti nella parte ottica dell'apparecchio. Non usare materiali abrasivi su alcuna parte dell'apparecchio né immergere lo stesso in liquidi. Non autoclavare.

Pulizia di lenti e polarizzatori

Le lenti e i filtri di polarizzazione devono essere trattati come strumenti fotografici di alta qualità e devono essere puliti con pulitori standard per lenti e protetti da agenti chimici.

Specifiche

Lumio presenta un innovativo sistema di imaging progettato per la massima chiarezza e un'ottima visione. I componenti del Lumio sono i seguenti:

- Quaranta LED UV da 5 mm
- Lenti da 75 mm con 2 ingrandimenti
- Sacchetto protettivo
- Quattro batterie AA

Garanzia

5 anni per componenti e manodopera.

Numero di serie e informazioni sull'azienda all'interno del portello delle batterie.

Instructies

LET OP: Lees voordat u de Lumio in gebruik neemt deze instructies en bewaar deze op een veilige plaats.

LET OP: Het is volgens de federale wet van de Verenigde Staten niet toegestaan dit apparaat te verkopen via of in opdracht van een arts.

LET OP: De Lumio is ontworpen voor uitsluitend extern onderzoek.

Inleiding

De Lumio is een onderzoeksinstrument voor de huid dat ontwikkeld is om de huid met een vergroting en helderheid te kunnen zien. Een ring bestaande uit 40 LED-lampjes (licht emitterende diodes) en een 75 mm 2x lens van hoge kwaliteit met een perfecte kleurcorrectie en verminderde beeldvervalsing zorgt voor een beeld dat met alle oppervlaktedetails.

Aanwijzingen voor het gebruik

PAS OP: Kijk niet recht in het felle LEDlicht. Patiënten moet hun ogen sluiten tijdens onderzoek van het gezicht.

Hou de Lumio zo vast dat de LED-lampjes in de richting van het te onderzoeken oppervlak wijzen. Hou het instrument op ongeveer 75-125mm (~3-5") van de huid. Druk op de aan/uit-knop (A) aan de linker kant van de unit om de LED-lampjes te activeren.

Kijk door de lens met uw oog op ongeveer 100-150mm (4-6") boven de Lumio. Beweeg het instrument dichterbij of verder weg van de huid om het gewenste beeldfocus en gezichtsveld te krijgen.

Vervangen van de batterijen

Lumio werkt op lithium-ion, alkaline of NiMH-oplaadbare batterijen van het formaat AA. Wegwerp lithium-ion batterijen worden aanbevolen voor de beste belichtingsprestatie en langste batterijlevensduur.

De lithium-ion AA-batterijen leveren ongeveer 2 uur continu werking of genoeg vermogen om ongeveer 240 onderzoeken uit te voeren van 30 seconden per onderzoek. Als de batterijen bijna leeg zijn, zal er een oranje waarschuwinglampje (B) gaan branden. Om de batterijen te vervangen opent u het batterijklepje (C) door het in de richting van het eind van de hendel te schuiven. Verwijder alle vier de batterijen en stop er vier nieuwe AA-batterijen in met hun positieve (+) en negatieve (-) kant zoals afgebeeld staat aan de binnenkant van het batterijcompartiment. Lithium-ion AA-batterijen zijn verkrijgbaar bij de meeste winkels waar camera's verkocht worden of rechtstreeks bij 3Gen.

Problemen oplossen

Kijk op onze website (www.dermlite.com) voor de meest actuele informatie met betrekking tot het oplossen van problemen.

Als u uw Lumio voor onderhoud moet

terugsturen aan 3Gen, verzoeken wij u eerst telefonisch contact op te nemen met 3Gen voordat u het instrument terugstuurt.

Geen Licht

Vervang de batterijen en controleer nogmaals. Als de toestand aanhoudt, kunt u de unit opsturen naar 3Gen voor evaluatie en/of reparatie.

Zwakke verlichting

Vervang de batterijen.

LED doet het niet

De LED-lampjes die in de Lumio gebruikt worden, zijn ontwikkeld om meer dan 100.000 uur mee te gaan. Als meer dan één LED-lampje het niet doet, dient u contact op te nemen met 3Gen voor reparatie.

Mechanische storing

Neem contact op 3Gen voor een servicebeurt.

Verzorging en onderhoud

De Lumio is ontwikkeld voor een probleemloze werking. De gebruiker hoeft geen aanpassingen te doen en er is ook geen speciaal onderhoud nodig. Probeer nooit het instrument om enige reden te openen.

Reiniging en sterilisatie

De behuizing van de Lumio kan gereinigd of gedesinfecteerd worden door het af te vegen met isopropylalcohol (70% vol.). Gebruik geen alcohol of desinfecterende middelen in de optische gebieden van de unit. Gebruik geen schuurmiddelen op enig onderdeel van het instrument en doppel het instrument ook niet onder in vloeistof. Niet autoclavieren.

Reinigen van de lens en de polarisators

De lens en de polariserende filters dienen behandeld te worden als fotografische apparatuur van hoge kwaliteit en dienen gereinigd te worden met standaard apparatuur voor het reinigen van lenzen en dienen beschermd te worden tegen schadelijke chemicaliën.

Specificaties

Lumio beschikt over een innovatief beeldvormingsstelsel dat ontwikkeld is voor perfecte helderheid en een zeer scherp beeld. Lumio bestaat uit de volgende onderdelen:

- veertig 5mm UV LED-lampjes
- 75mm lens met 2x vergroting
- beschermtasje
- vier AA-batterijen

Garantie

5 jaar voor onderdelen en arbeid.

Het serienummer en de bedrijfsinformatie vindt u aan de binnenkant van het batterijklepje.

Instruções

CUIDADO: Antes de utilizar o Lumio, leia estas instruções e guarde-as num local seguro para referência futura.

CUIDADO: A Lei Federal dos Estados Unidos restringe este dispositivo para venda por, ou por ordem de, um médico.

CUIDADO: O Lumio foi concebido apenas para exame externo.

Introdução

O Lumio é um dispositivo de exame de pele concebido para visualizar a pele com ampliação e clareza.

O anel composto por 40 LEDs (diodos emissores de luz) e uma lente 2x, de 75 mm, de alta qualidade, com excelente correcção de cor e distorção de imagem reduzida produz uma imagem rica em pormenores de superfície.

Instruções de utilização

CUIDADO: Não olhe directamente para a luz do LED. Os doentes deverão fechar os olhos durante as análises faciais.

Segure no DermLite II, de modo a que os LEDs se encontrem apontados para a lesão a ser examinada. Coloque o dispositivo a uma distância de, aproximadamente, 75-125 mm da pele. Carregue no botão de alimentação (A) no lado esquerdo da unidade para activar os LEDs.

Observe através da lente com o seu olho a uma distância de 100-150 mm acima do Lumio. Aproxime ou afaste o dispositivo da lesão, de modo a obter a focalização de imagem desejada.

Substituição de pilhas

O Lumio foi concebido para funcionar com pilhas AA recarregáveis NiMH, alcalinas ou de lítio. Para obter o melhor desempenho de luz e uma vida de pilhas mais longa, recomendamos que utilize pilhas de lítio descartáveis.

As pilhas AA de lítio proporcionam cerca de 2 horas de funcionamento contínuo ou energia suficiente para efectuar aproximadamente 240 análises, 30 segundos por análise. Quando as pilhas estiverem esgotadas, uma luz cor de laranja indicadora de pilhas sem carga (B) será acesa. Para substituir as pilhas, abra a porta do respectivo compartimento (C), deslizando-a em direcção à extremidade da pega. Remova todas as quatro pilhas e coloque quatro pilhas AA novas, com as extremidades positiva (+) e negativa (-) colocadas conforme ilustrado no interior do compartimento das pilhas.

Poderá adquirir pilhas AA de lítio na maioria das lojas de material fotográfico ou junto da 3Gen.

Resolução de problemas

Para obter as informações mais recentes acerca de resolução de problemas, verifique o nosso website (www.DermLite.com).

Caso necessite de devolver o seu Lumio à 3Gen para assistência técnica, contacte a 3Gen antes de devolver o dispositivo.

Sem luz

Substitua as pilhas e verifique de novo. Se o problema persistir, envie a unidade para a 3Gen para obter uma avaliação e/ou reparação.

Luz fraca

Substitua as pilhas.

Falha do LED

Os LEDs utilizados no Lumio foram concebidos para durar mais de 100.000 horas. Caso mais que um LED falhe, contacte a 3Gen para obter uma reparação.

Falha mecânica

Contacte a 3Gen para obter assistência.

Cuidado e manutenção

O Lumio foi concebido para funcionar sem problemas. Não requer quaisquer ajustes nem assistência especial. Nunca tente abrir o dispositivo por qualquer motivo.

Limpeza e esterilização

O corpo do Lumio pode ser limpo ou desinfectado, limpando-o com álcool isopropílico (70% vol.). Não utilize álcool ou desinfectantes nas áreas ópticas da unidade. Não utilize material abrasivo em qualquer parte do equipamento nem mergulhe o dispositivo em substâncias líquidas. Não utilize autoclave.

Limpeza da lente e polarizadores

A lente e os filtros de polarização deverão ser tratados como equipamento fotográfico de alta qualidade e limpos com equipamento de limpeza de lentes padrão e protegidos contra substâncias químicas nocivas.

Especificações

O Lumio apresenta um sistema de imagens inovador concebido para obter uma clareza extraordinária e visão notável. As componentes do Lumio incluem:

- Quarenta LEDs UV de 5mm
- Lente de 75mm com ampliação 2x
- Bolsa de protecção
- Quatro pilhas AA

Garantia

5 anos para peças e mão-de-obra. O número de série e as informações da empresa encontram-se localizados no interior da porta do compartimento das pilhas.

Käyttöohjeet

HUOMIO: Ennen kuin käytät Lumiota, lue nämä ohjeet ja säilytä ne hyvässä tallessa myöhempää käyttöä varten.

HUOMIO: Yhdysvaltojen liittovaltion lain mukaan tätä tuotetta voidaan myydä vain lääkäreille tai heidän tilauksestaan.

HUOMIO: Lumio on tarkoitettu ainoastaan ulkoiseen tutkimukseen.

Johdanto

Lumio -ihontutkimuslaitteen avulla iho näkyy tutkittaessa suurennettuna ja erittäin selvästi. Korkealuokkaisen 75 mm:n, 2-kertaisesti suurentavan linssin erinomaisen värinerotus- ja kuvanoikaisukyvyn ansiosta kuvan pinnan yksityiskohdat näkyvät selvästi.

Käyttöohjeet

VAROITUS: Älä katso suoraan hohtodiodin valoon. Potilaan tulee sulkea silmänsä kasvoitutkimusten ajaksi.

Pidä Lumio -laitetta sellaisessa asennossa, että hohtodiodit kohdistuvat tutkittavaan alueeseen. Aseta laite noin 75 – 125 mm:n päähän ihosta. Aktivoi hohtodiodit painamalla laitteen vasemmalla sivulla olevasta virtapainikkeesta (A).

Katseen etäisyys

Lumion linssistä tulee olla 100 - 150 mm. Siirrä laitetta lähemmäs tai kauemmas ihosta sen mukaan, kuinka suuri näkökenttä ja kuinka tarkka kuva halutaan.

Paristojen vaihto

Lumio toimii litium-ioni-, alkali tai NiMH -paristoilla, koko AA. Paras valaistus ja pisin käyttöikä saavutetaan kertakäyttöisillä litium-ioniparistoilla.

AA-kokoiset litium-ioniparistot kestävät noin 2 tuntia jatkuvaa käyttöä tai noin 240 tutkimusta, joihin käytetään noin 30 sekuntia kuhunkin. Kun paristot ovat kuluneet loppuun, laitteen oranssi merkkivalo (B) syttyy. Paristot vaihdetaan avaamalla ensin paristopesän kansi (C) työntämällä sitä kädensijasta pois päin. Vaihda kaikki neljä paristoa kerralla ja aseta laitteeseen uudet AA-paristot positiiviset (+) ja negatiiviset (-) navat paristopesässä olevan kuvan mukaisesti. AA-kokoisia litium-ioniparistoja saa esimerkiksi valokuvausliikkeistä tai suoraan valmistajalta.

Vianetsintä

Vieraile valmistajan verkkosivuilla (www.dermlite.com), josta löydät lisätietoa vianetsinnästä. Jos laite pitää palauttaa valmistajalle korjattavaksi,

pyydämme ensin ottamaan yhteyttä myyjään tai valmistajaan.

Valo ei syty

Vaihda paristot ja yritä uudelleen. Jos vika ei korjaannu, toimita laite valmistajan huoltoon tutkimusta ja/ tai korjausta varten.

Valo on heikko

Vaihda paristot.

Hohtodiodit ovat rikki

Laitteessa käytettävät hohtodiodit kestävät yli 100 000 tuntia. Jos useampi kuin yksi hohtodiodi vikaantuu, ota yhteys valmistajaan.

Mekaaninen vika

Ota yhteys valmistajaan huollon järjestämiseksi.

Laitteen hoito ja huolto

Lumion suunnittelussa on otettu huomioon helppo huollettavuus. Laitetta ei tarvitse säätää, eikä erityisiä huoltotoimenpiteitä tarvita. Laitetta ei saa mistään syystä yrittää avata.

Puhdistus ja sterilointi

Laitteen rungon voi puhdistaa tai desinfioida pyyhkimällä sitä 70- prosenttisella alkoholiliuoksella (isopropyylillä). Alkoholia tai desinfiointiaineita ei saa joutua laitteen optiikkaan. Hankausaineiden käyttö on kielletty laitteen kaikissa osissa, eikä sitä saa upottaa nesteeseen miltei osin. Ei autoklaavia.

Linssin ja polarisaatioerottimen puhdistaminen

Linssiä ja polarisaatio-suodattimia tulee käsitellä kuten korkealaatuisia valokuvausvälineitä. Niiden puhdistamisessa tulee käyttää tavallisia linssinpuhdistusaineita, ja ne tulee suojata haitallisilta kemikaaleilta.

Tekniset tiedot

Lumio on innovatiivinen kuvantamisjärjestelmä, jonka kuvan selkeys ja näkyvyys on huippuluokkaa.

Lumion ominaisuuksia ovat:

- 40 kpl 5 mm:n UV hohtodiodia
- 75 mm linssi, 2-kertainen suurennus
- Suojapussi
- 4 AA-paristoa

Takuu

Materiaali- ja valmistusvirheille myönnetään 5 vuoden takuu.

Laitteen sarjanumero ja valmistajan tiedot on merkitty paristopesän kannen sisäpuolelle.



EN **UV Light. Do not look directly at light.**
 DA UV-lys. Se ikke direkte på lyset.
 DE UV-Licht. Schauen Sie nicht direkt in Licht.
 ES Luz UV. No mire directamente a la luz.
 FI UV-valossa. Älä katso suoraan valoon.
 FR La lumière UV. Ne pas regarder directement la lumière.
 IT Luce UV. Non guardare direttamente la luce.
 NL UV-licht. Kijk niet rechtstreeks in het licht kijken.
 PT Luz UV. Não olhe diretamente para a luz.
 SE UV-ljus. Titta inte direkt på ljuset.

SN

EN **Serial Number**
 DA Serienummer
 DE Seriennummer
 ES Número de serie
 FI Sarjanumero
 FR Numéro de série
 IT Numero seriale
 NL Serienummer
 PT Número de Série
 SE Serienummer

REF

EN **Model Number**
 DA Modellnummer
 DE Modellnummer
 ES Número de modelo
 FI Mallinumero
 FR Numéro de modèle
 IT Numero del modello
 NL Modelnummer
 PT Número do Modelo
 SE Modellnummer



EN **Attention, consult accompanying document**
 DA Opmærksomhed, konsultér medfølgende dokument
 DE Achtung, siehe Bedienungsanleitung
 ES Atención, consulte el documento adjunto
 FI Huomio: Tutustu mukana tulevaan kirjalliseen aineistoon.
 FR Attention, veuillez bien consulter le document d'accompagnement
 IT Attenzione, consultare la documentazione allegata
 NL Opgelet, raadpleeg bijbehorend document
 PT Atenção, consultar o documento anexo
 SE OBS! konsultera medföljande dokument



EN **Manufacturer**
 DA Fabrikant
 DE Hersteller
 ES Fabricante
 FI Valmistaja
 FR Fabricant
 IT Produttore
 NL Fabrikant
 PT Fabricante
 SE Tillverkare



EN **Do not dispose as unsorted municipal waste**
 DK Må ikke smides ud som usorteret husholdningsaffald
 DE Nicht mit dem unsortierten Hausmüll entsorgen
 ES No deseche este producto como residuos municipales sin clasificar
 FI Ei saa hävittää kaatopaikkajätteen mukana
 FR Ne pas jeter en tant que déchet municipal non trié
 IT Non smaltire insieme ai rifiuti urbani non differenziati
 NL Niet afvoeren als ongesorteerd stedelijk afval
 PT Não descartar como resíduos municipais não seleccionados.
 SE Får inte slängas i osorterade hushållsopor!



EN **EC Representative [EU Only]**
 DA EF-repræsentant (kun for EU)
 DE EU-Vertreter [EU-weit]
 ES Representante EC (solo UE)
 FI EU-edustaja (vain EU:ssa)
 FR Représentant CE (seulement pour l'Union)
 IT Rappresentante CE (solo UE)
 NL EC Vertegenwoordiging (Alleen voor EU)
 PT Representante CE (apenas na UE)
 SE EC-representant (Endast EU)



M. Devices Group, Healthcare Education Centre, The Church, Portland Street, Southport, PR8 1HU, UK. Tel: +44 1704 544 944 | Fax: +44 1704 544 050

3Gen[®]



Dermlite and 3Gen are registered trademarks of 3Gen, Inc.
 31521 Rancho Viejo Road | Suite 104 San Juan Capistrano, CA 92675 | U.S.A.
 Tel. +1-949-481-6384 | Fax +1-949-240-7492 E-Mail: info@3geninc.com | www.dermlite.com
 ©2014 by 3Gen, Inc. | All rights reserved. | REF A DLUV-1701
 Patents/Trademarks: www.dermlite.com/patents

